

**MERKUR**<sup>®</sup>

*flying wings*



Manual, Handbuch, Руководство, Manuel



Example for use of the nut and bolt holder  
 Ukázka použití držáku šroubu a matic  
 Anwendungsbeispiel des Schrauben- und Mutterhalters  
 Exemple d'application du support de vis et d'écrous  
 Ejemplo de la aplicación del portador de tornillos y tuercas  
 Toepassingsvoorbeeld van de schroef- en moerenhouder

Példa a csavar- és anyagtartó alkalmazására  
 Esempio d'impiego del supporto bulloni e dadi  
 Ukázka použití držáku šroubu a matic  
 Przykład użycia uchwyty śrub i nakrętek  
 مثال لاستخدام حامل البرغي والصامولات



Connecting spars by means of overlapping and connecting a third part  
 Spojení pásků překrytím a přeložením třetího dílce  
 Bandverbindung durch die Überlappung und Verlegung des dritten teiles  
 Liaison de longerons par le chevauchement et le déplacement de la troisième pièces  
 Unión de flejes por solape y colocación de la tercera pieza  
 Bandverbinding door overlap en verbinding van het derde deel  
 Szalagkapcsolat a hardadik alkatrészek átlapolásával és áthelyezésével  
 Collegamento dei longeroni tramite sovrapposizione e collegamento del terzo pezzo  
 Spojenie páskov prekrytím a preložením tretieho dielca  
 Połączenie elementów wzdłużnego metodą przkrycia i dołączeniem trzeciego elementu  
 توصيل الأجزاء بواسطة تطبيق القطعة الثالثة



Connecting spars by means of overlapping parts  
 Spojení pásků překrytím dílců  
 Bandverbindung durch die Überlappung der Teile  
 Liaison de longer par le chevauchement des pièces  
 Unión de flejes por solape de las piezas  
 Bandverbinding door overlap van de delen

Szalagkapcsolat az alkatrészek átlapolásával  
 Collegamento dei longeroni tramite sovrapposizione dei pezzi  
 Spojenie páskov prekrytím dílcov  
 Połączenie elementów wzdłużnego metodą przkrycia  
 توصيل الأجزاء بواسطة مطابقة القطع

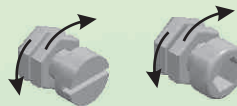

Example for use of two nuts / lock nuts  
 Ukázka použití dvou matic/kontramaty  
 Anwendungsbeispiel zweier Muttern/Gegenmuttern  
 Exemple d'application de deux écrous/contre-écrous  
 Ejemplo de la aplicación de dos tuercas/contratuercas  
 Toepassingsvoorbeeld van twee moeren / contra moeren

Példa két anya alkalmazására/ellenanyák  
 Esempio d'impiego di due dadi/controddadi  
 Ukázka použití dvou matic/kontramaty/  
 Przykład użycia dwóch nakrętek/ nakrętka mocująca/  
 مثال لاستخدام حامل البرغي والصامولات

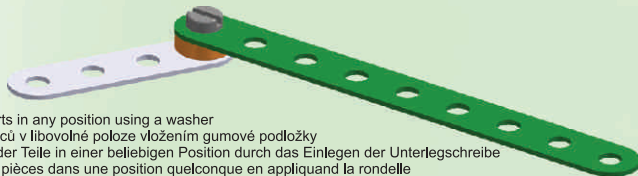

Securing parts in any position using a washer  
 Upevnění dílců v libovolné poloze vložení gumové podložky  
 Befestigung der Teile in einer beliebigen Position durch das Einlegen der Unterlegscheibe  
 Fixation des pièces dans une position quelconque en appliquant la rondelle  
 Fijación de las piezas en cualquier posición por inserción de la arandela  
 Bevestiging van de delen in een willekeurige positie door gebruik van de rubberen ring.  
 Az alkatrészek rögzítése egy tetszés szerinti pozícióban, az alátétlárcsa behelyezésével  
 Fissaggio dei pezzi in una posizione a piacere tramite inserimento rondella  
 Upevnienie dielcov v ľubovoľnej polohe vložení gumovej podložky  
 Zamocowanie elementu w dowolnej pozycji poprzez włożenie gumowej podkładki

تثبيت القطع في أي وضع مختار بمساعدة المقابض المطاطية.



Hinged connection of two parts  
 Pohyblivé spojení dvou součástí  
 Bewegliche Verbindung zweier Teile  
 Liaison mobile de deux pièces  
 Unión móvil de dos piezas  
 Beweegbare verbinding van twee delen

Két alkatrészt mozgó kapcsolatban  
 Collegamento mobile di due pezzi  
 Pohyblivé spojenie dvoch súčiastok  
 Ruchome połączenie dwóch części  
 توصيل متحرك لقطعتين

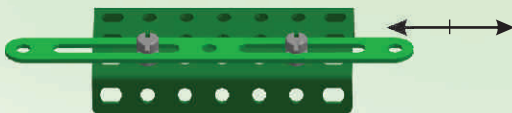

Example of connection a movable part  
 Ukázka spojení pohyblivého vedení  
 Verbindungsbeispiel der beweglichen Leitung  
 Exemple de liaison de la conduite mobile  
 Ejemplo de la unión del conducto móvil  
 Verbindingsvoorbeeld van het beweegbare onderdeel

Példa a mozgó vezeték összekötésére  
 Esempio di collegamento di un pezzo mobile  
 Ukázka spojenia pohyblivého vedenia  
 Przykład połączenia elementu ruchomego  
 نموذج لتوصيل متحرك

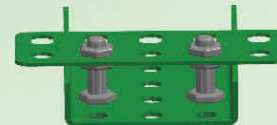

Example of securing parts in any high  
 Ukázka upevnění součástí v libovolné výšce  
 Befestigungsbeispiel der Teile in einer beliebigen Höhe  
 Exemple de fixation des pièces à une hauteur quelconque  
 Ejemplo de la fijación de las piezas en cualquier altura  
 Bevestigingsvoorbeeld van een onderdeel op een willekeurige hoogte  
 Példa az alkatrészek rögzítésére egy tetszés szerinti magasságban  
 Esempio di fissaggio dei pezzi in una posizione a piacere  
 Ukázka upevnienia súčiastok v ľubovoľnej výške  
 Przykład mocowania części na dowolnej wysokości

يوضح العملية تثبيت الأجزاء في أي الارتفاع مطلوب.

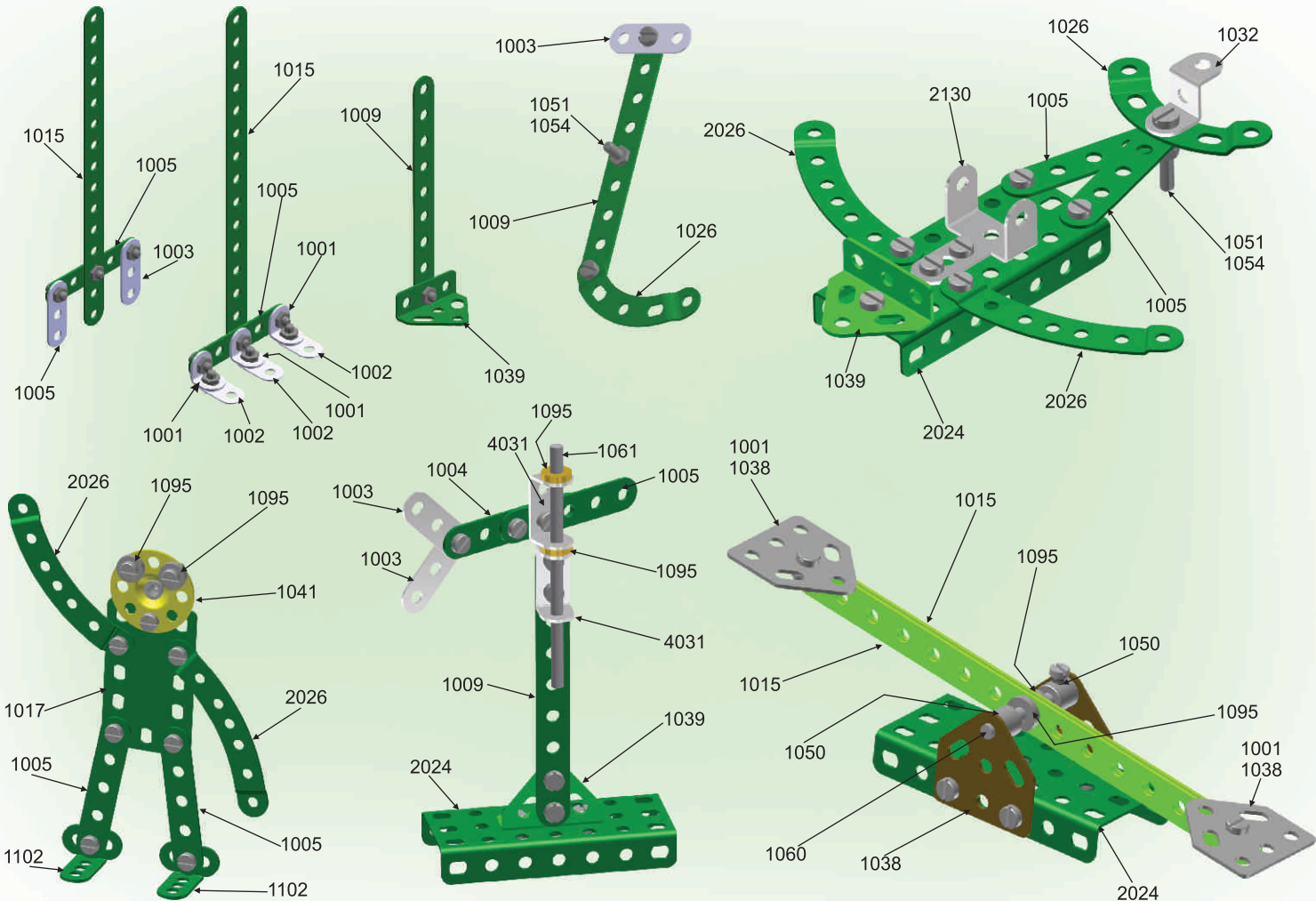

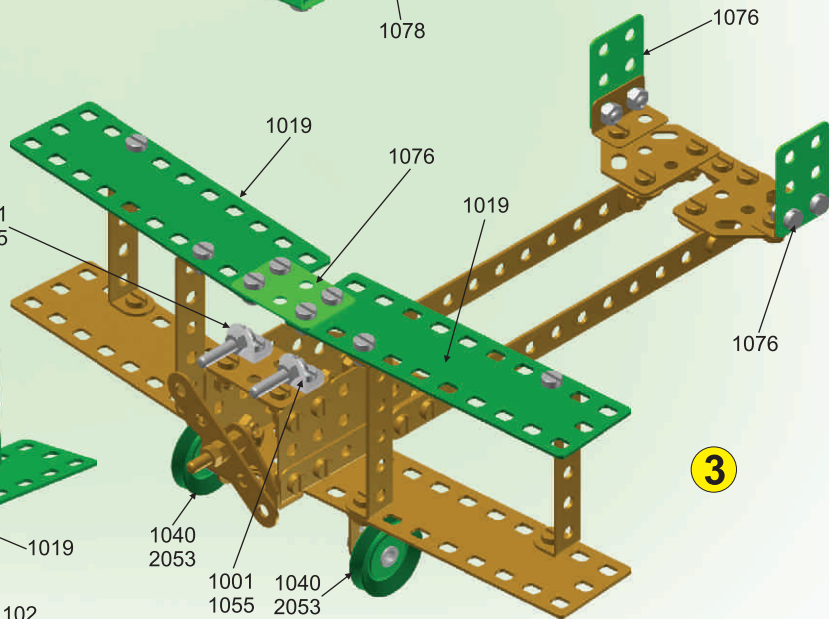
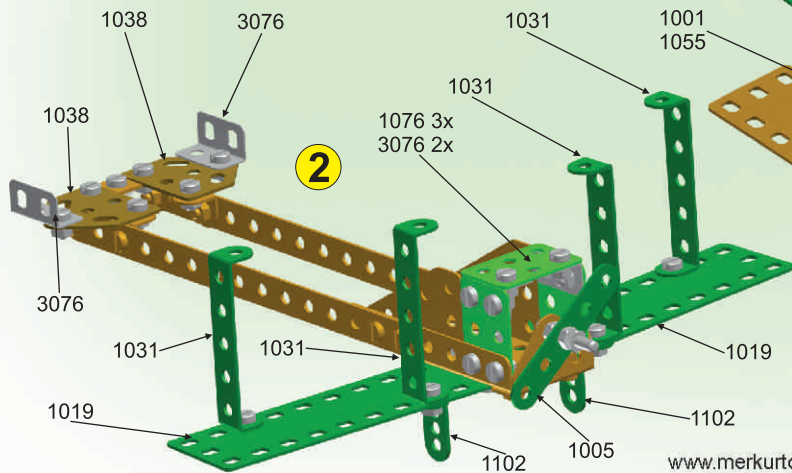
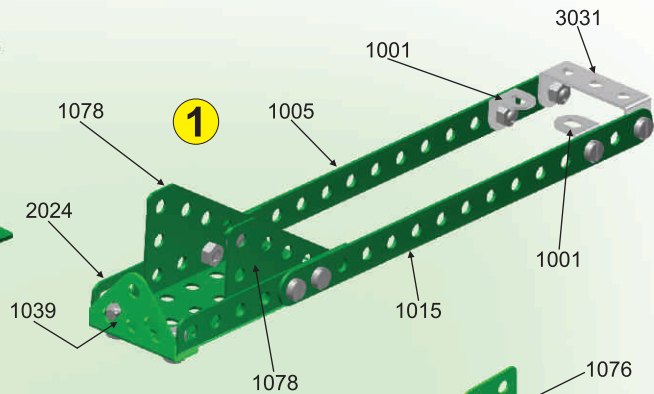
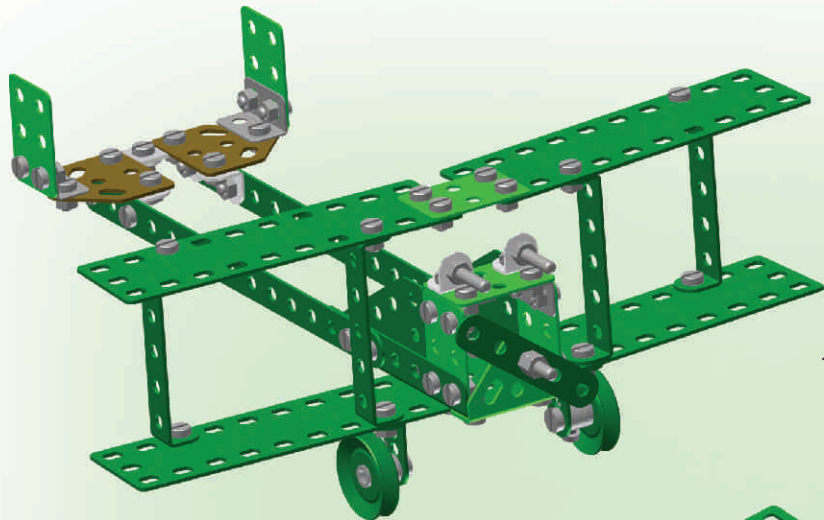

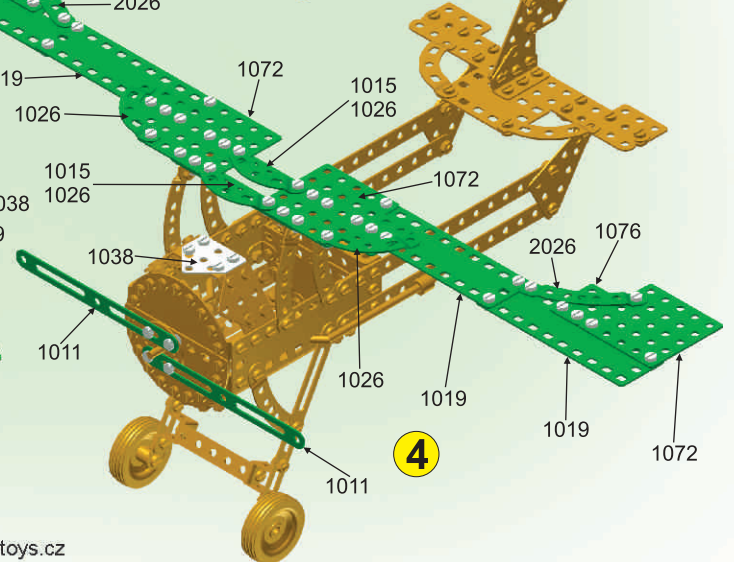
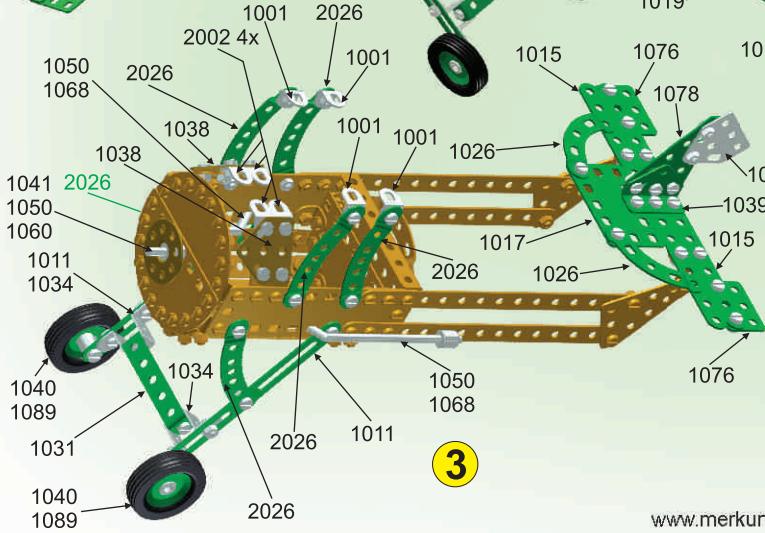
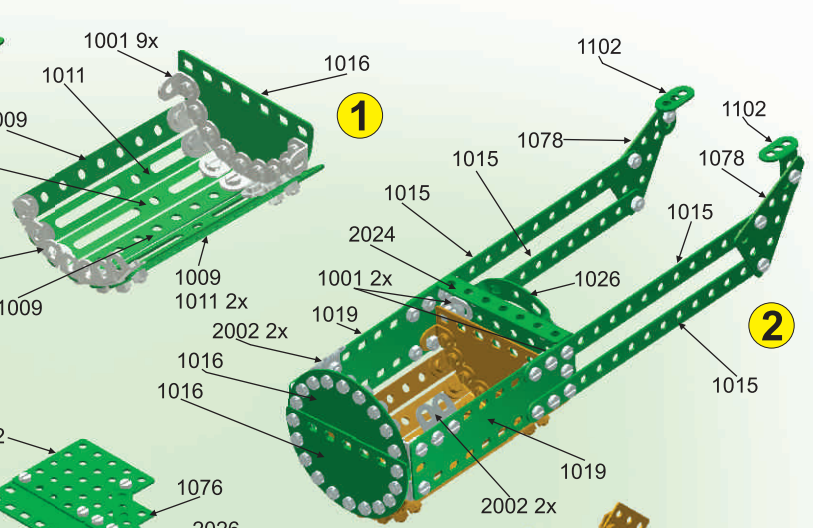
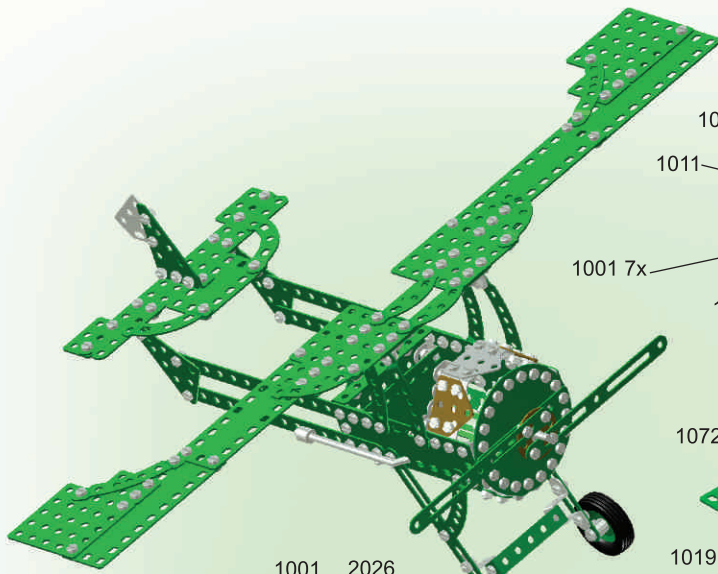

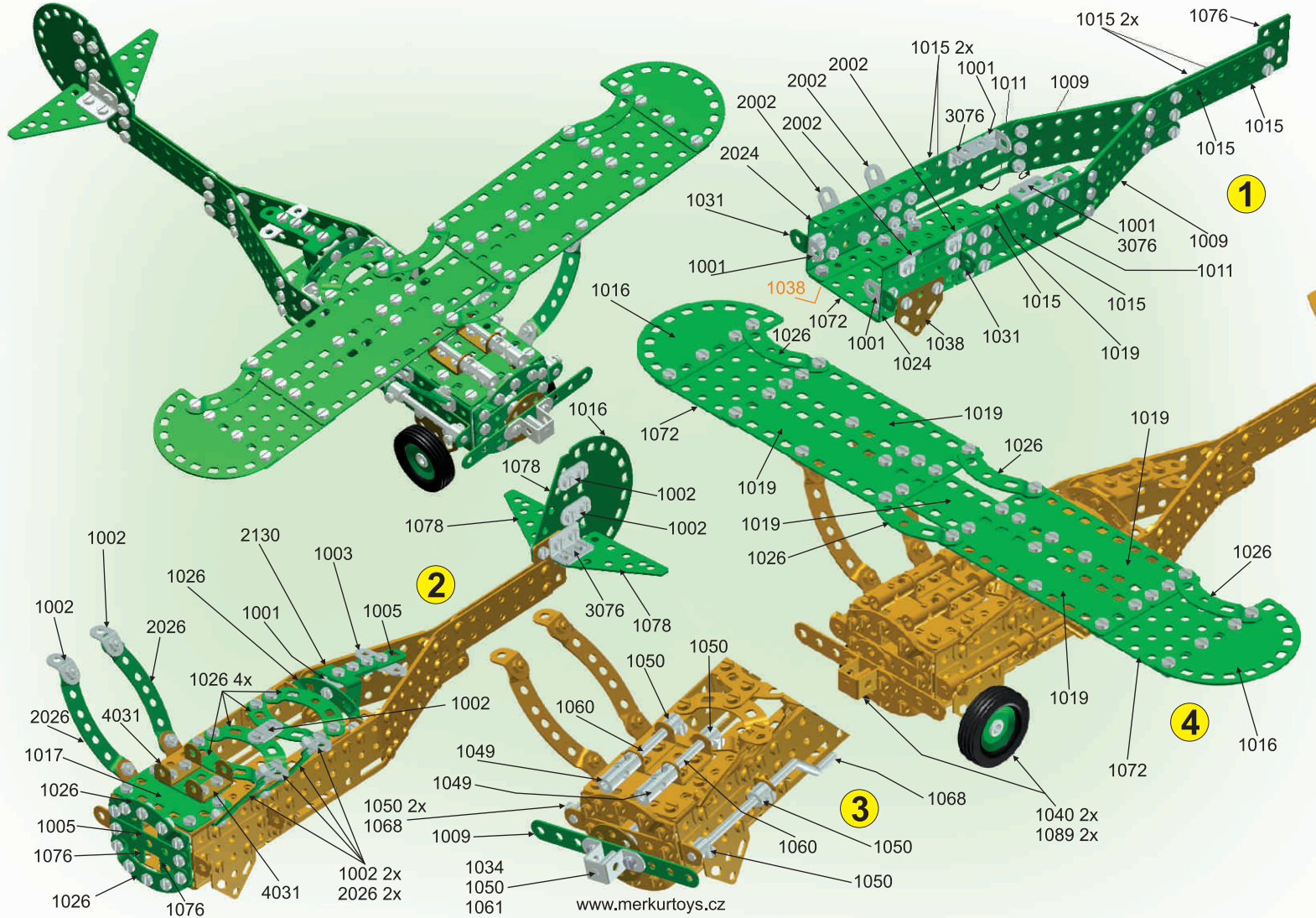

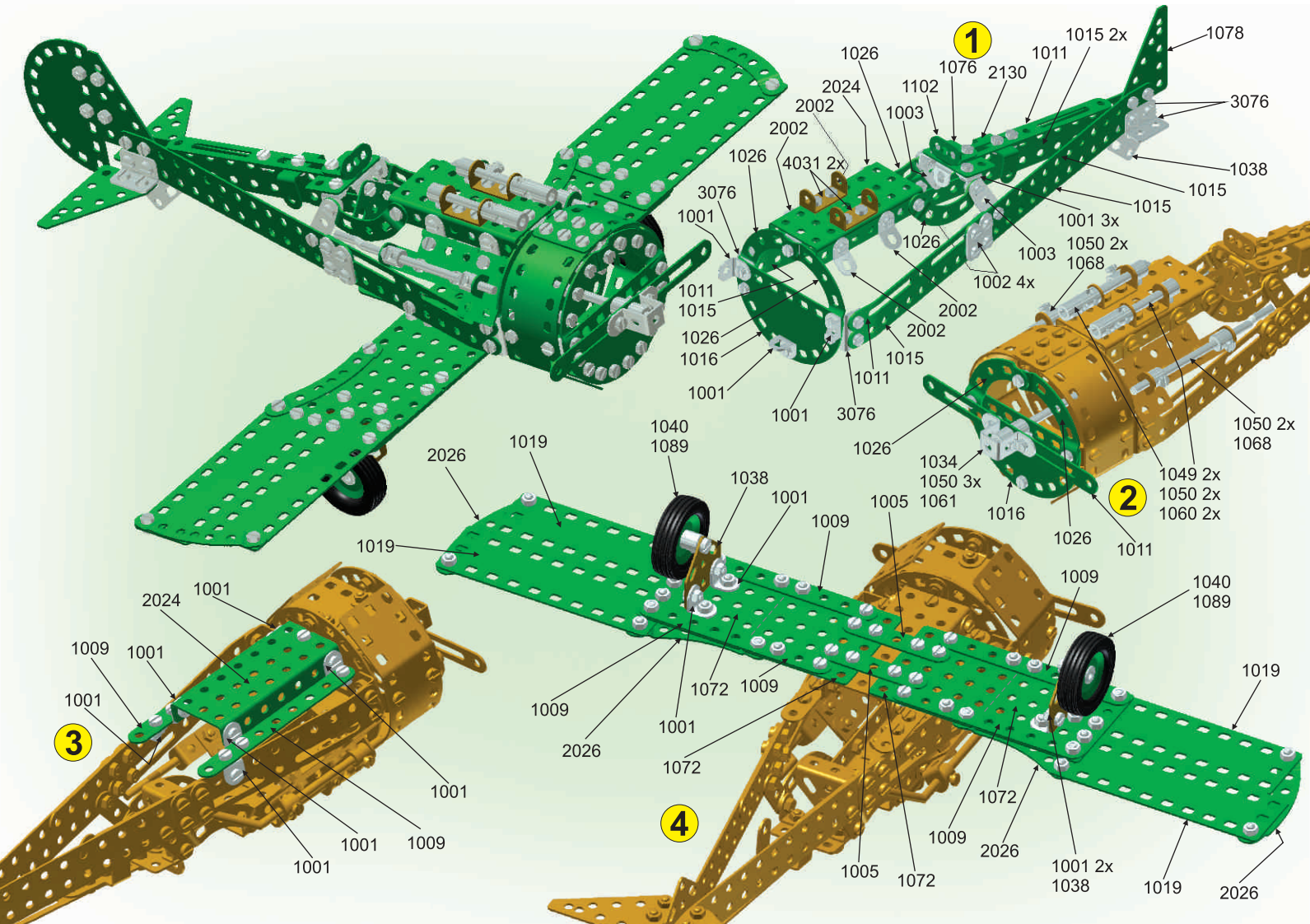

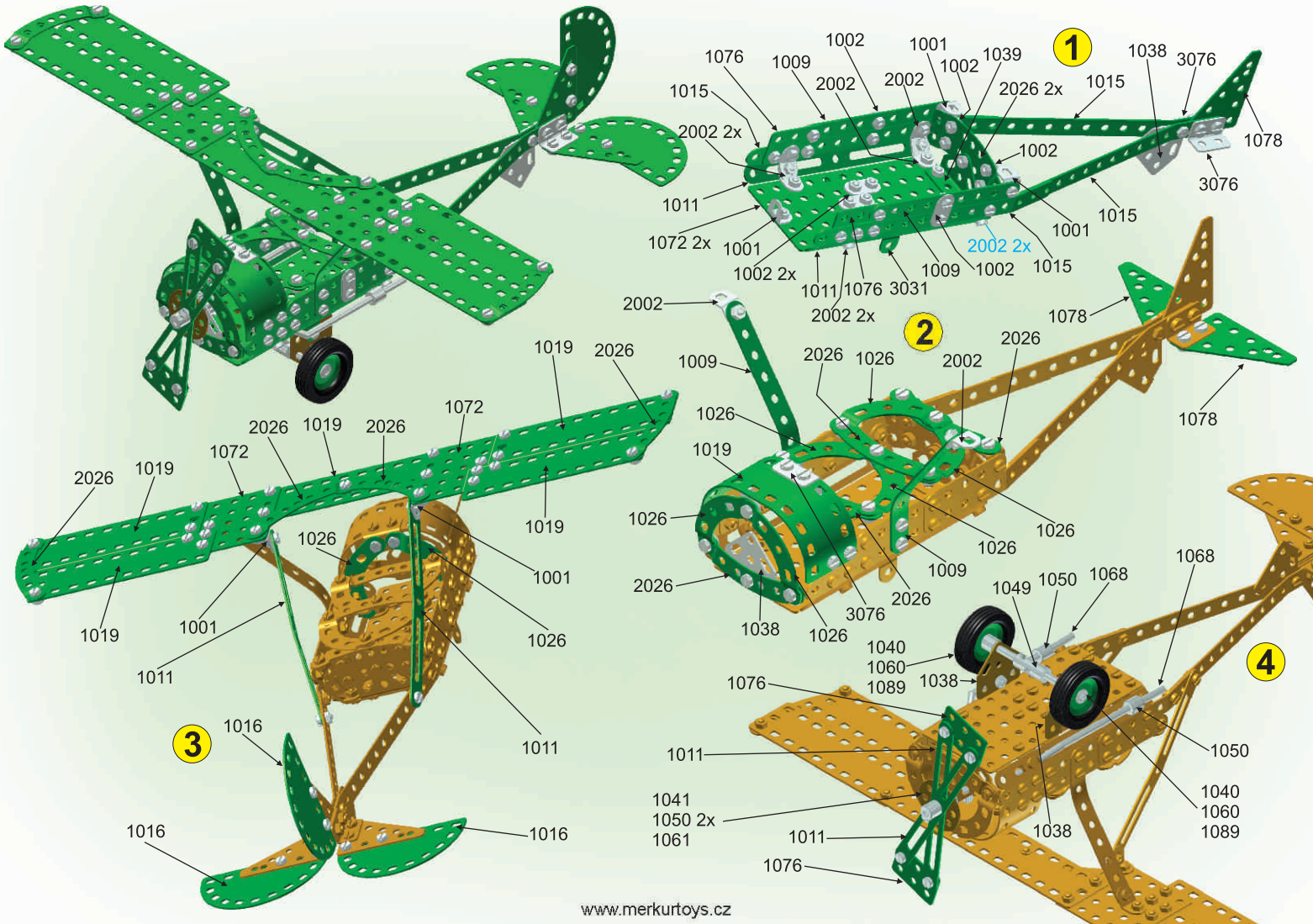

**1**

**2**

**3**

**4**



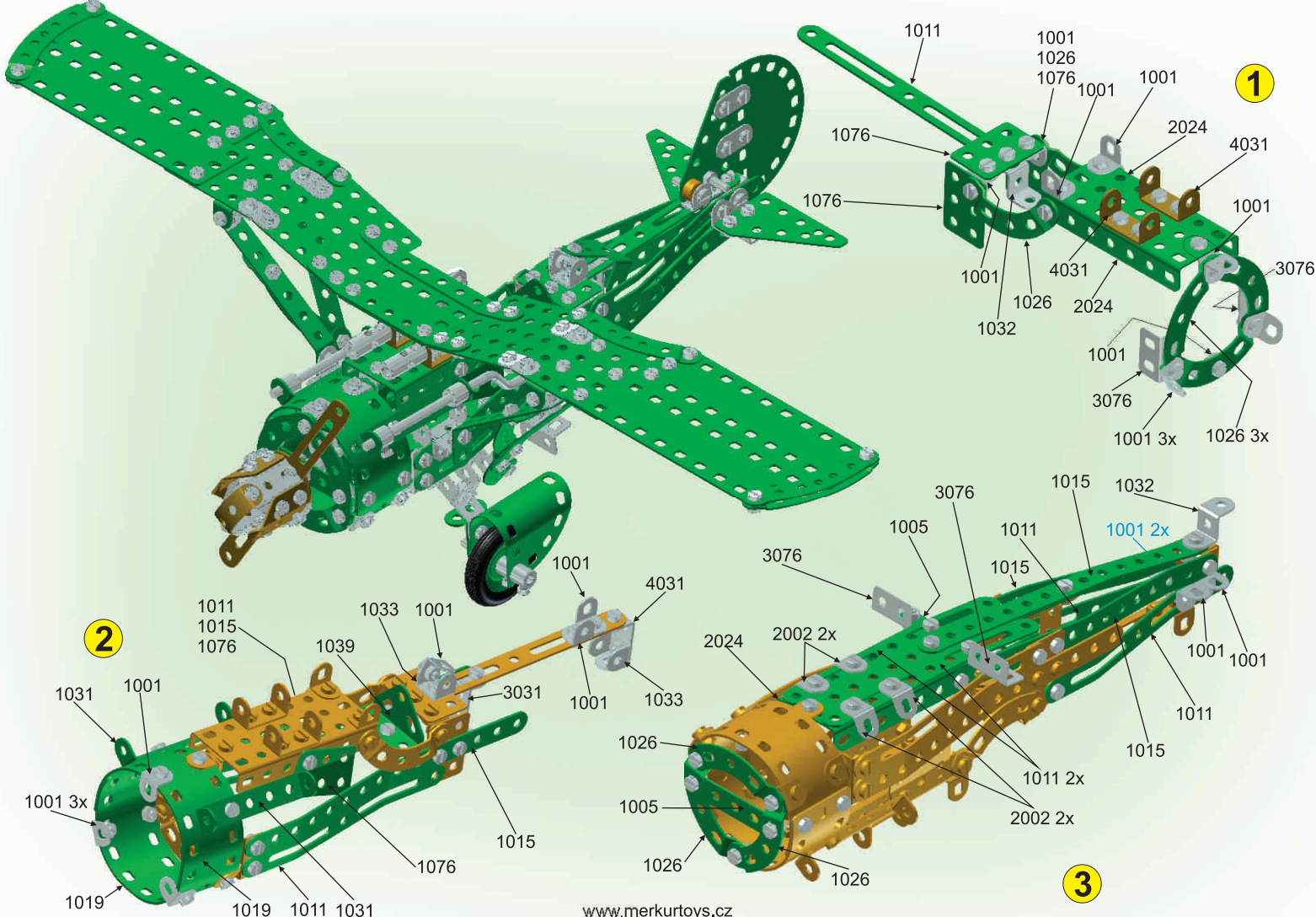

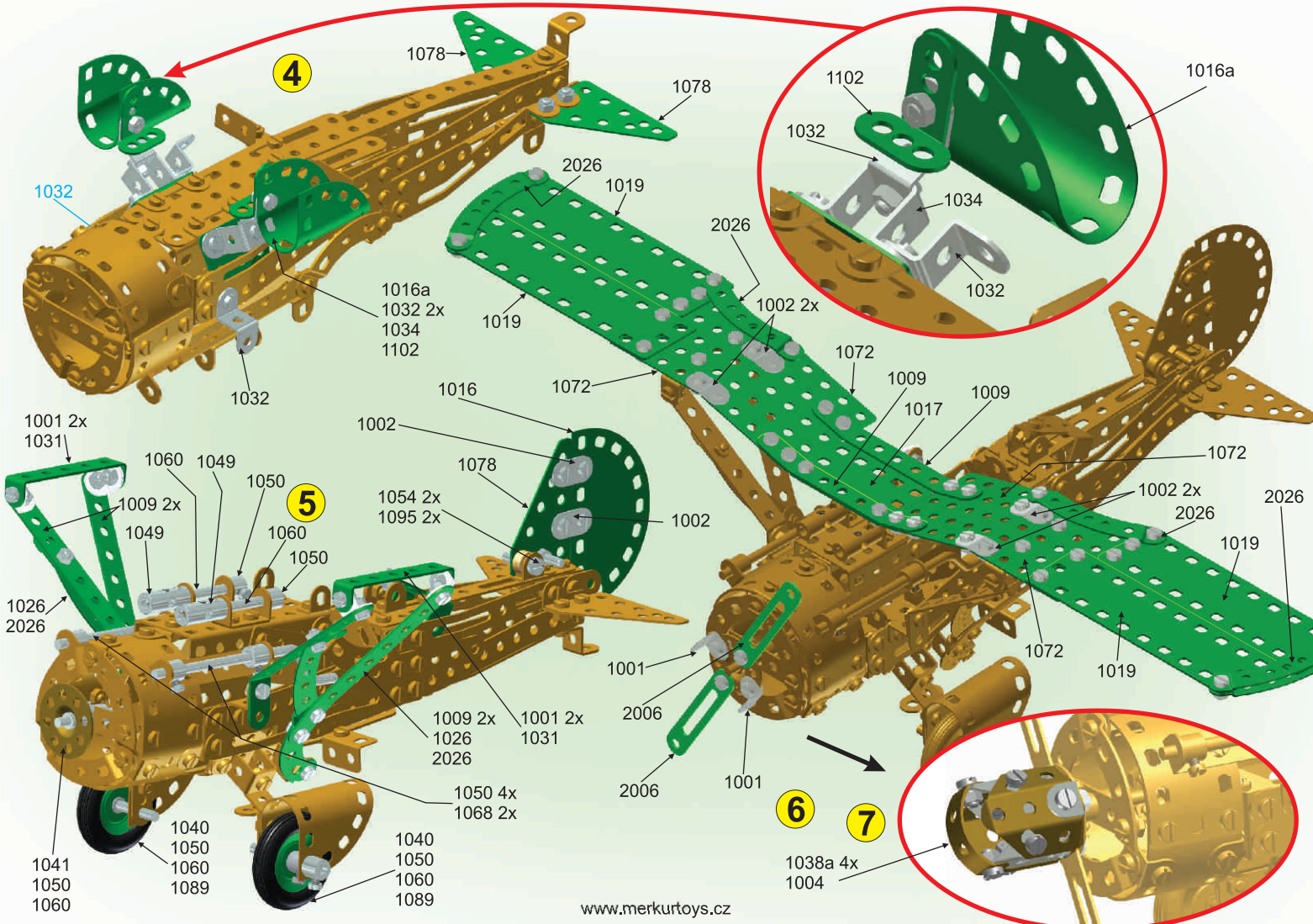

4

6

7

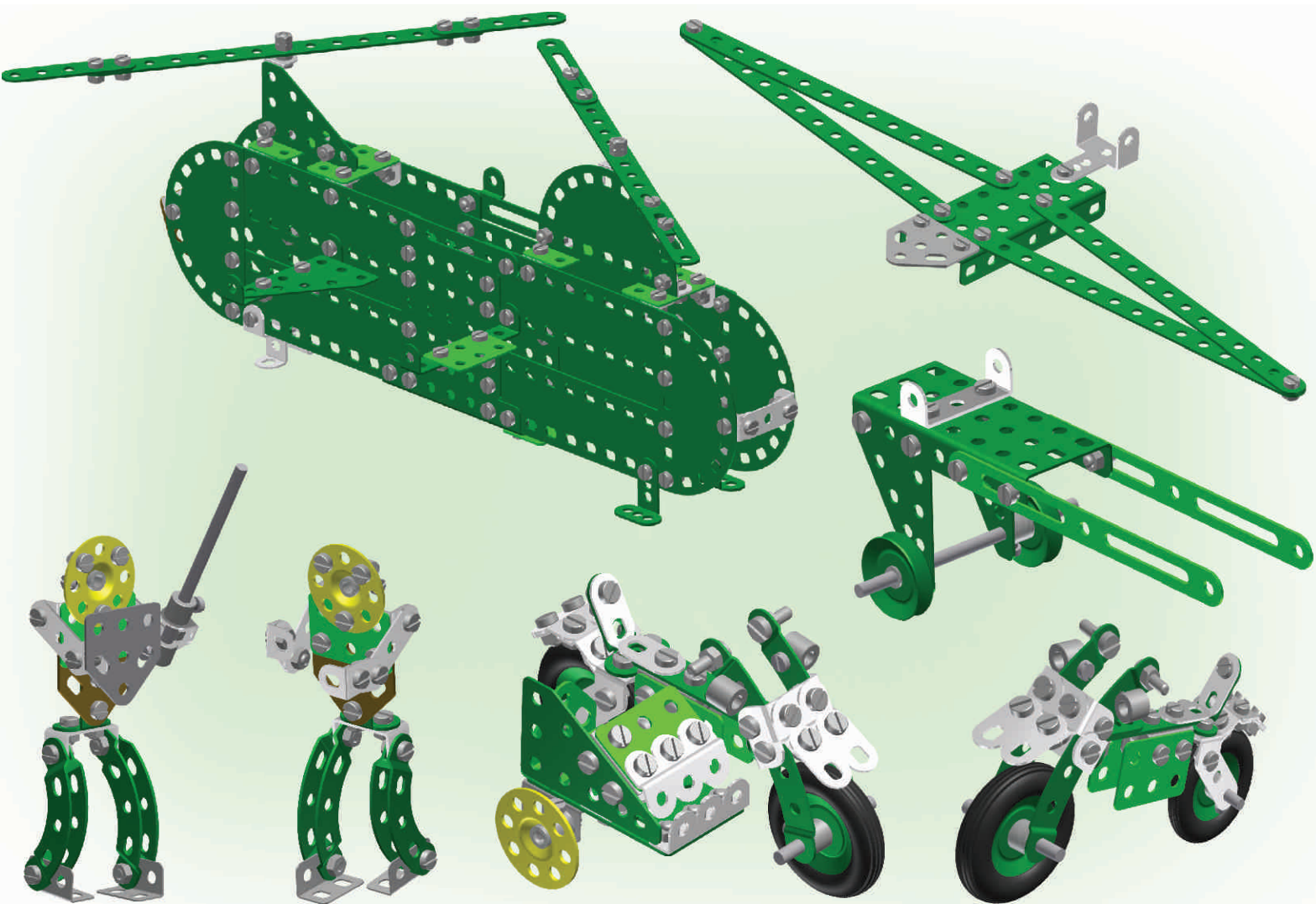

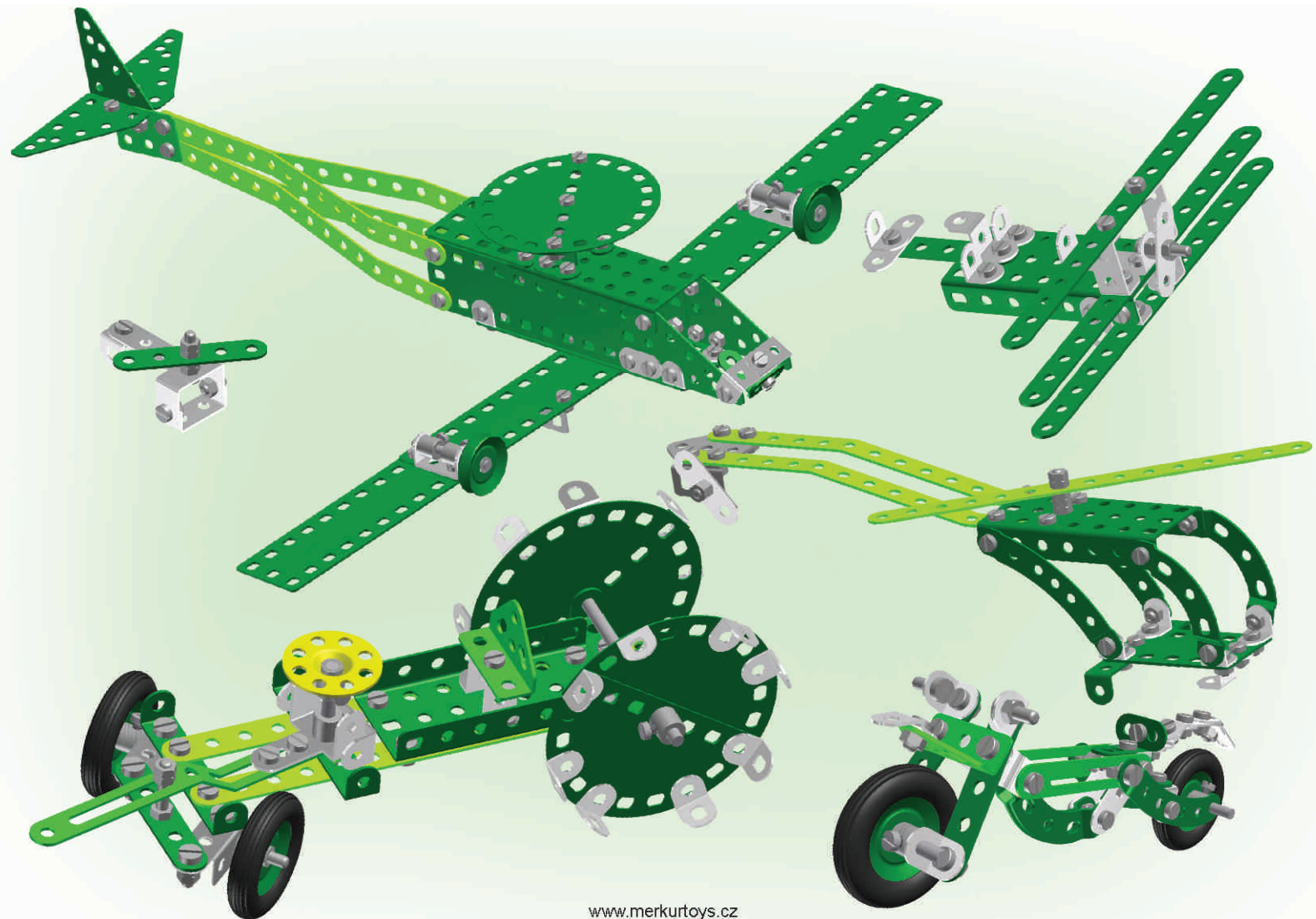

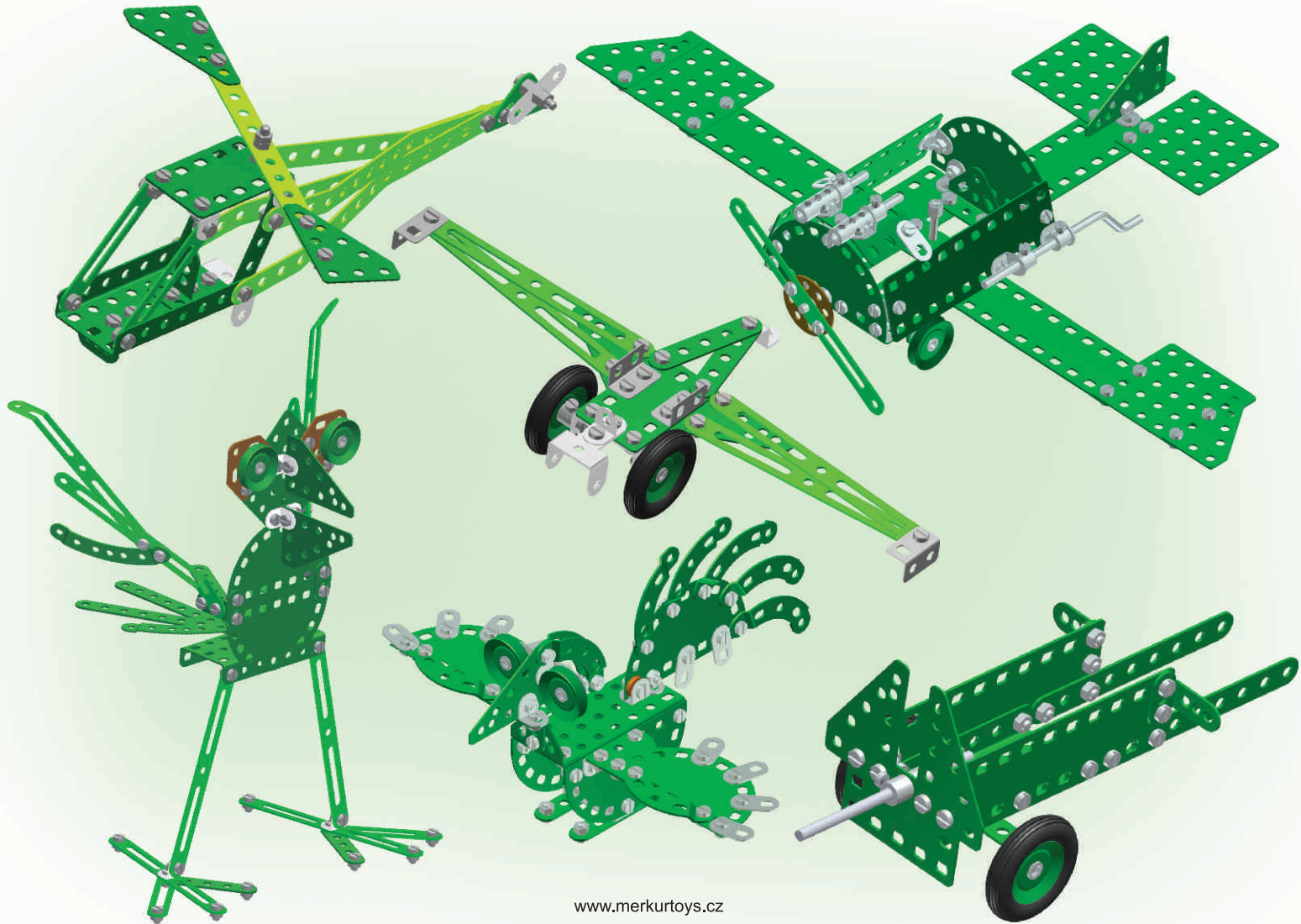

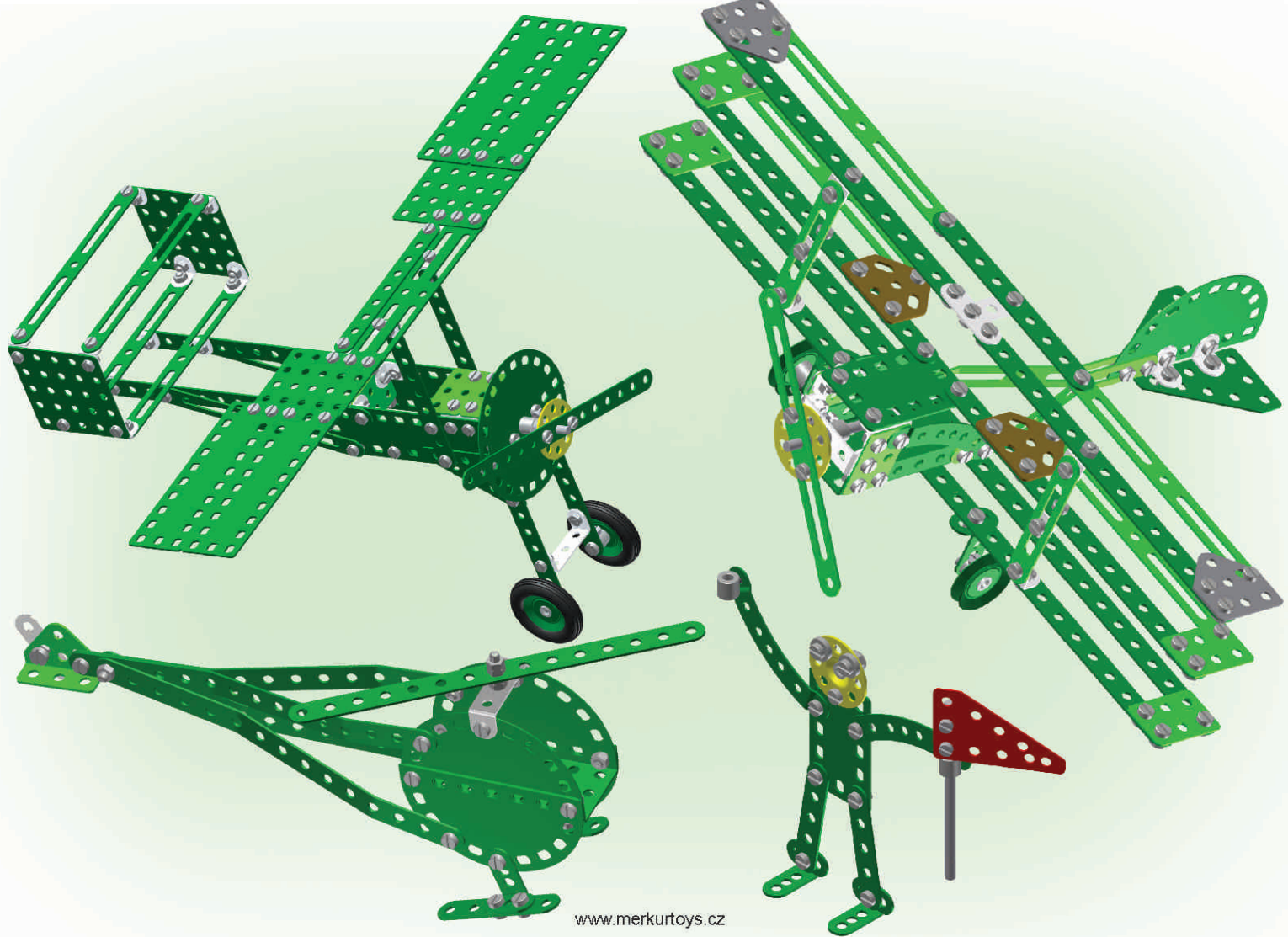

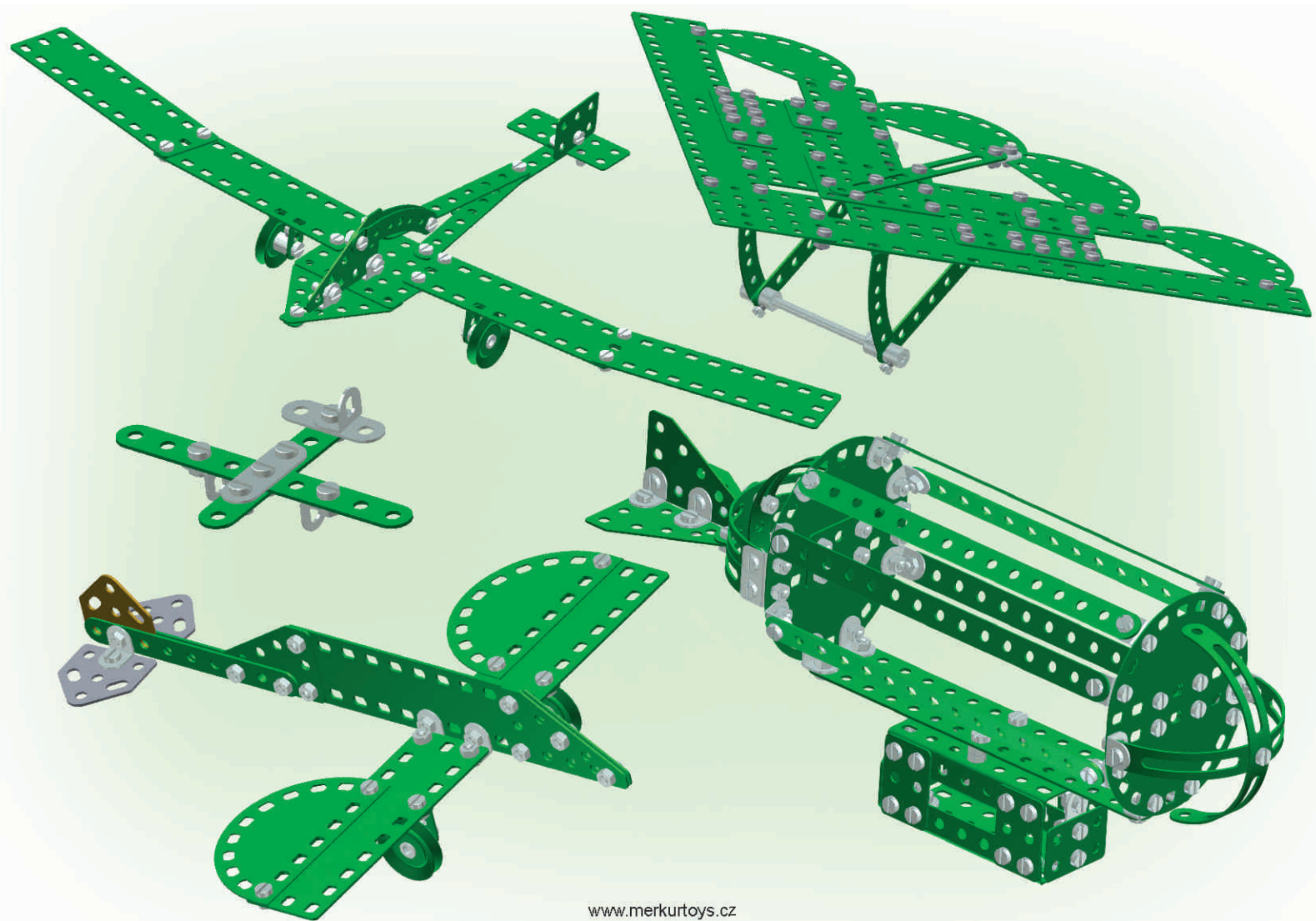

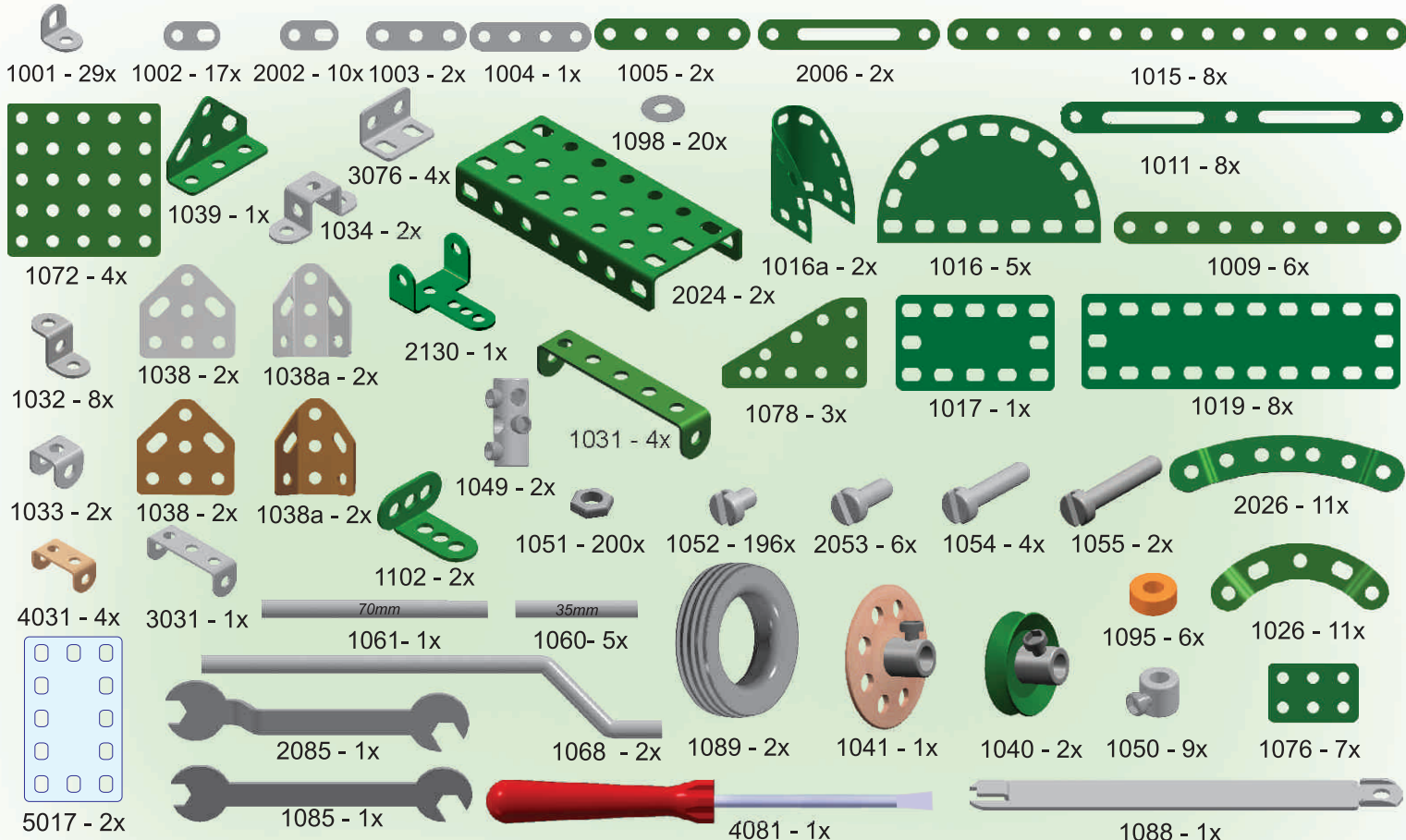

Barevné a technické změny vyhrazeny.  
 Subject to technical change and change color.  
 Farbliche und technische Änderungen bleiben vorbehalten.  
 Sous réserves de modifications techniques et relatives aux couleurs.  
 Reservado el derecho de modificaciones técnicas y de color.  
 Разноцветные и технические изменения обозначены.  
 Kleuren technische veranderingen voorbehouden.  
 Reservasjon för färg - och teknisk ändringar.

Podlega zmianom technicznym oraz zmianom koloru.  
 Színbeli és technikai változások joga fenntartva.  
 Tekniske ændringer og farvændringer forbeholdes.  
 Con riserva di possibili cambiamenti tecnici e di colore.  
 Põidõtämme oikeuden teknissin muutoksiin ja värimuutoksiin.  
 Pakningens innhold kan variere med hensyn til farge og tekniske spesifikasjoner.  
 Reservado o direito de modificações técnicas ou de cor.  
 Farebné a technické zmeny vyhradené.

تغيرات لونية وتقنية محتملة